

取扱説明書

< NA6777 >

この度は商品をお買い上げいただき、誠にありがとうございます。
ご使用前にこの取扱説明書をよくお読みになり、記載されている注意事項、使用方法、組立方法をよく読み、正しくお使いください。
間違った方法で使用しますと重大な事故につながりますのでご注意ください。この取扱説明書は大切に保管してください。

ENJOY エンジョイ トランポリン TRAMPOLINE NEO DX ネオDX



< 使用上の注意 >

- 本製品は家庭用に作られた商品です。業務用として使用するはおやめください。
 - トランポリン運動以外の目的で使用しないでください。
 - 耐荷重が80kgまでです。それを超える方は使用しないでください。
 - 二人以上同時に使用するは大変危険です。おやめください。
 - 使用中に気分が悪くなった場合、すぐに使用を中止し、医師の診断を受けてください。
 - 自分の体力に合った運動を心がけてください。無理な運動は思わぬ事故を引き起こす恐れがあります。
 - 飲食後の運動は避けてください。
 - 周りに物がなく、広く平坦な場所で使用ください。安全が確保できない場所で使用すると、重大な事故やケガを引き起こす恐れがあり、大変危険です。
 - 対象年齢6歳以上です。小さなお子さんが勝手に遊ぶと大変危険です。保護者の方が十分に注意してください。
 - 毎回使用する際は足パイプの緩みや各所のねじに緩みがないか確認してください。異常が見られた場合はすぐに運動を中止してください。
 - 高いところからネットの上に飛び降りるのは危険です。おやめください。
 - 運動時は底の硬いシューズを履いて使用しないでください。ネット破損する恐れがあります。
 - 火気のそばでは絶対に使用しないでください。バランスを崩したりして転倒すると大変危険です。
- また、熱によりネットやテンションゴムが溶ける恐れがあります。
- 運動は必ず中心のネットの上で行ってください。テンションゴムやフレームの上に乗ると、バランスを崩して転倒する恐れがあり、大変危険です。
 - 床面を汚したり傷つける場合がありますので、必ず硬めのマットなどを敷いて運動を行ってください。
 - ネットの印刷面が色落ちする場合があります。ソックスなど汚れても構わないものを着用ください。
 - 直射日光の当たる場所や浴室の湿気が多い場所で保管しないでください。サビやカビ、変色する恐れがあります。
 - 汚れは、水で湿らせてよく絞った柔らかい布で拭き取るだけにしてください。シンナー、ベンジン等のアルコール類を使用すると変色の恐れがあります。
 - レンタル業者、中古販売における他人への貸し出しや販売や譲渡によって発生した、損害・事故・各部品破損、劣化についての責任は負いかねますのであらかじめご了承ください。
 - ハンドルに全体重をかけないでください。バランスを崩して転倒する恐れがあります。
 - 折りたたみ式の為、折り目のスチールの色塗装がこすれてキズや剥がれることがあります。あらかじめご了承ください。

< 商品セット内容 >

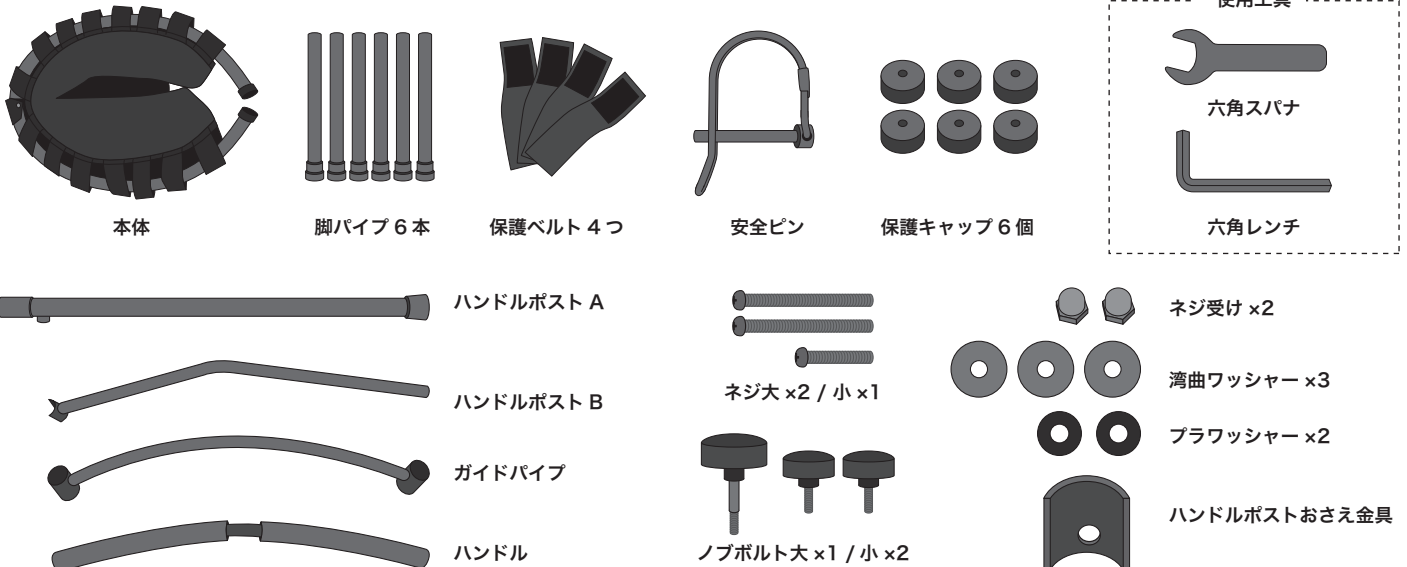

組立手順

- *組立てや収納、および運動は、床面を傷つけないよう、必ず傷んでもかまわないような敷もの上で行ってください。
- *手袋などで手を保護して組立作業を行ってください。

1 本体を広げる作業

半分に開き、片側に体重を乗せて反対側をゆっくりと倒していきます。テンションが強いのでゆっくり行ってください。

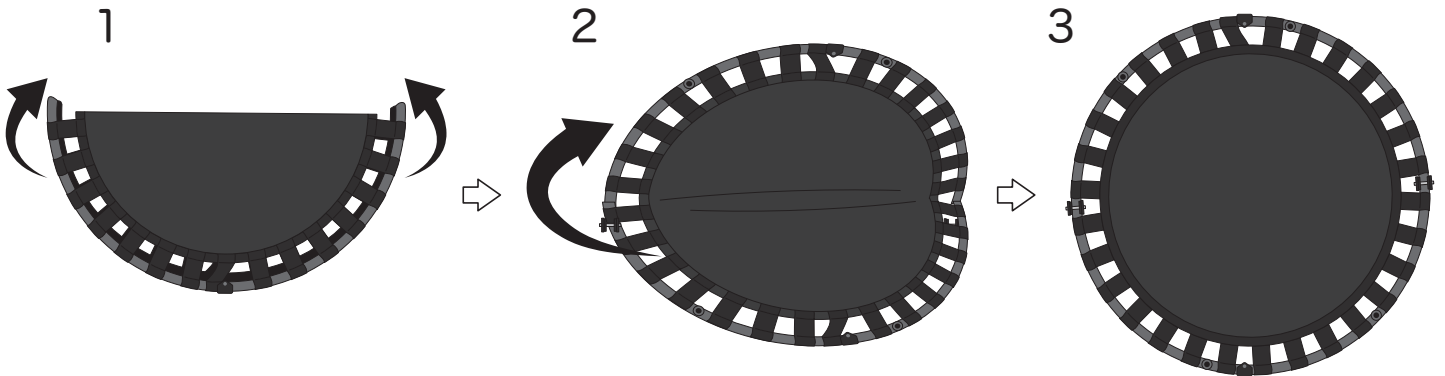

⚠ 注意してください!

手をはさめないよう折り曲げ箇所に手を入れないでください。
ゆっくりと体重を乗せながら開いてください。
*作業は大人の方が必ず行ってください。

2 安全ピンを差し込みます

折り曲げ箇所に1か所穴が空いています。
安全ピンを奥までしっかり差し込みます。
差し込んだあと、ワイヤーをピンの先に通してください。
ワイヤーを通すことで安全ピンを抜けにくくしています。



安全ピン

3 保護キャップを外します

本体脚パイプ取り付け箇所に保護キャップが装着されておりますので、こちらの保護キャップを取り外してください。6か所ございます。

⚠ 注意してください!

キャップを外す際はねじ切りで指を切らないよう
手袋などをして行ってください。



保護キャップ

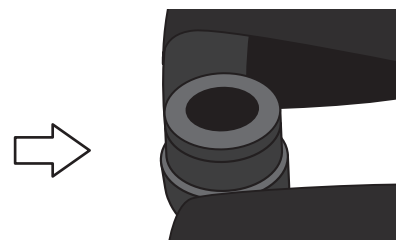

脚パイプ取り付け部分

4 脚パイプ取り付け、ガイドパイプを取り付けます

ハンドルポスト取り付け部分の両脇 2 か所の脚にガイドパイプを通してください。
その他の脚パイプはそのまましっかり根元まで締めてください。
緩んでいると、破損やケガにつながる可能性がありますので、ご注意ください。

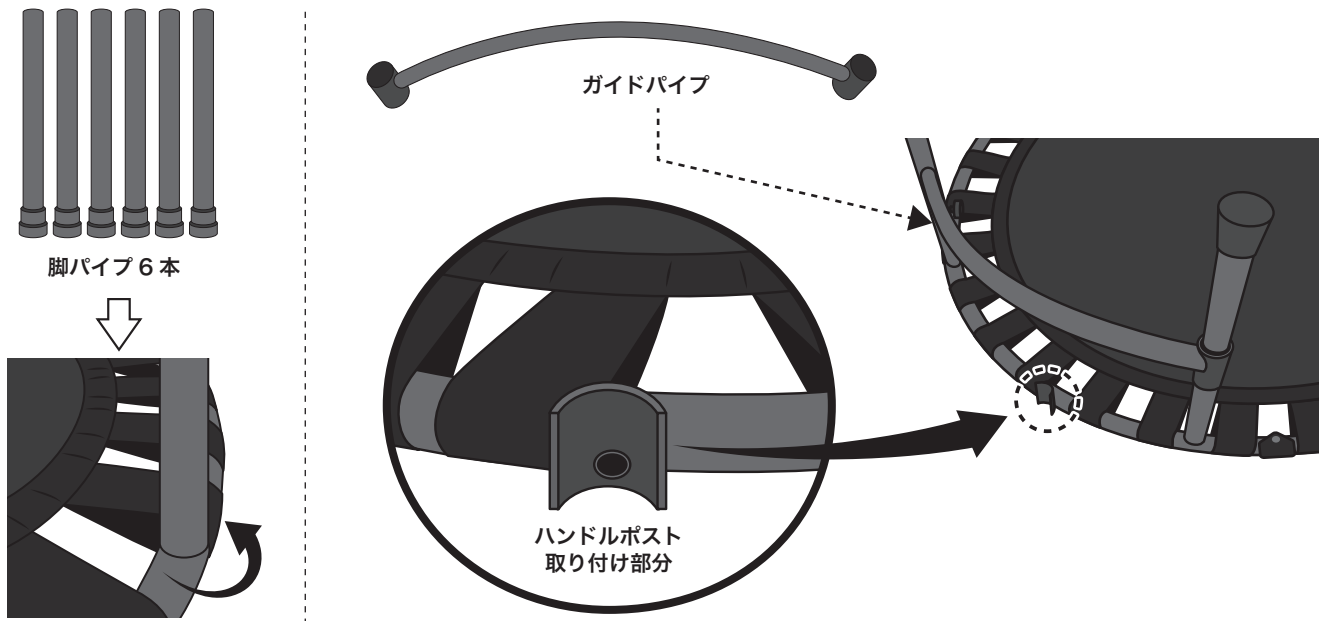

5 ハンドルポストを取り付けます

ハンドルポスト A とハンドルポスト取り付け部分におさえ金具を取り付けます。

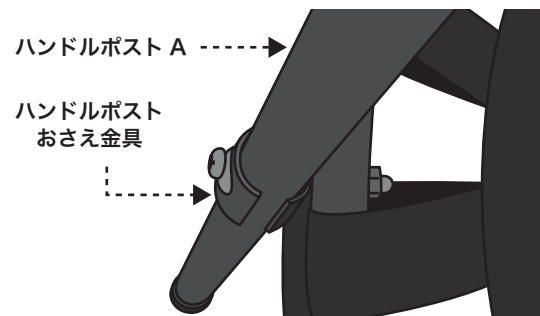
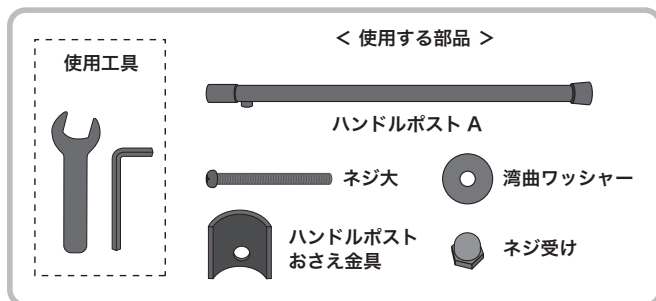

6 ハンドルパイプとガイドパイプを取り付けます

ガイドパイプをノブボルト小 2 か所、真ん中の箇所にネジ大、湾曲ワッシャー、プラワッシャー 2 個、ネジ受け順に締めていきます。

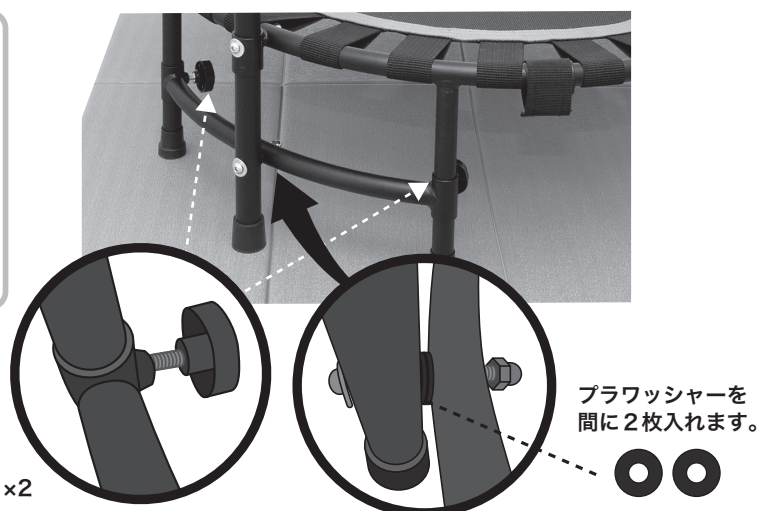

7 ハンドルポストとハンドルを取り付けます

ハンドルポスト A にハンドルポスト B を差し込み、ノブボルト大で高さ固定します。上部はハンドルをネジで止めます。

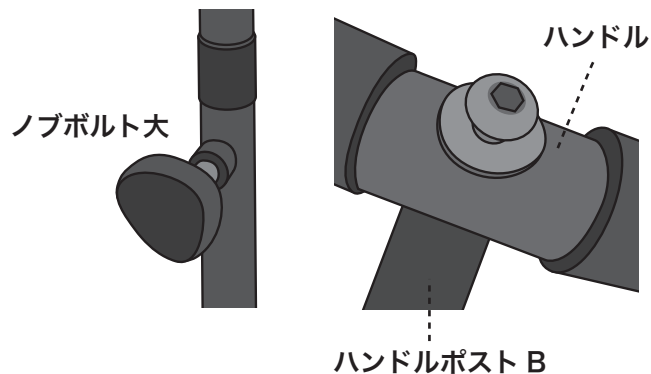
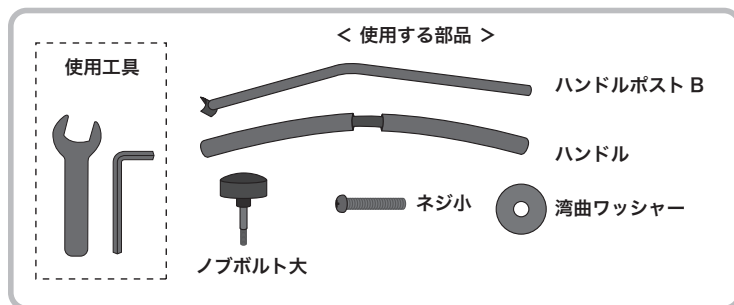

* ハンドルの高さ調節：ノブボルト大で3段階の高さが調節できます。

8 保護ベルト4か所止めて完成です

折りたたみ箇所保護ベルト4か所止めて完成です。

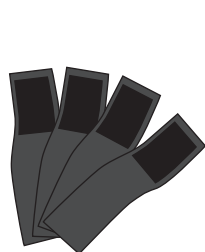

保護ベルト × 4

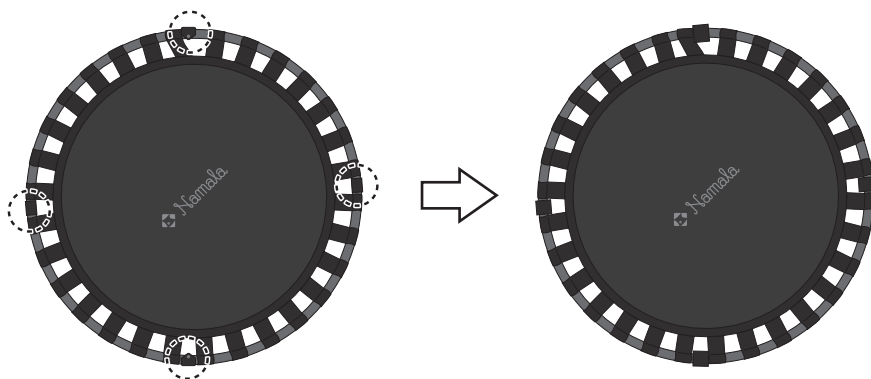

9 収納方法

収納時は開いた時の逆の手順になります。テンションゴムが強く張られている為、強い力を要します。体重をかけて手など挟まないよう折りたたんでください。



安全ピンを先に外してください。

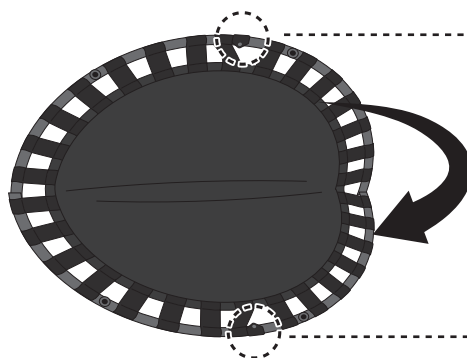

この辺りを手でおさえて
畳んでください。

* 使用時の注意点 *

- ①床面のキズや汚れなど付く場合がございますので、必ず滑らないマットなどを敷いて使用ください。
- ②ハンドルに全体重を乗せたり、前に押し出したりしないでください。トランポリンが倒れて転倒する恐れがあります。
- ③お子様ひとりで遊ばないようにしてください。必ず保護者の方が付き添って安全を確認しながら使用ください。後ろが浮き上がらないよう保護者の方が押さえてあげるようにしてください。